

# PRENDRE SES MESURES ?

Des fiches de prises de mesures à imprimer vous accompagnent sur votre terrasse, ainsi, de retour devant votre ordinateur, compléter le configurateur devient un jeu d'enfant

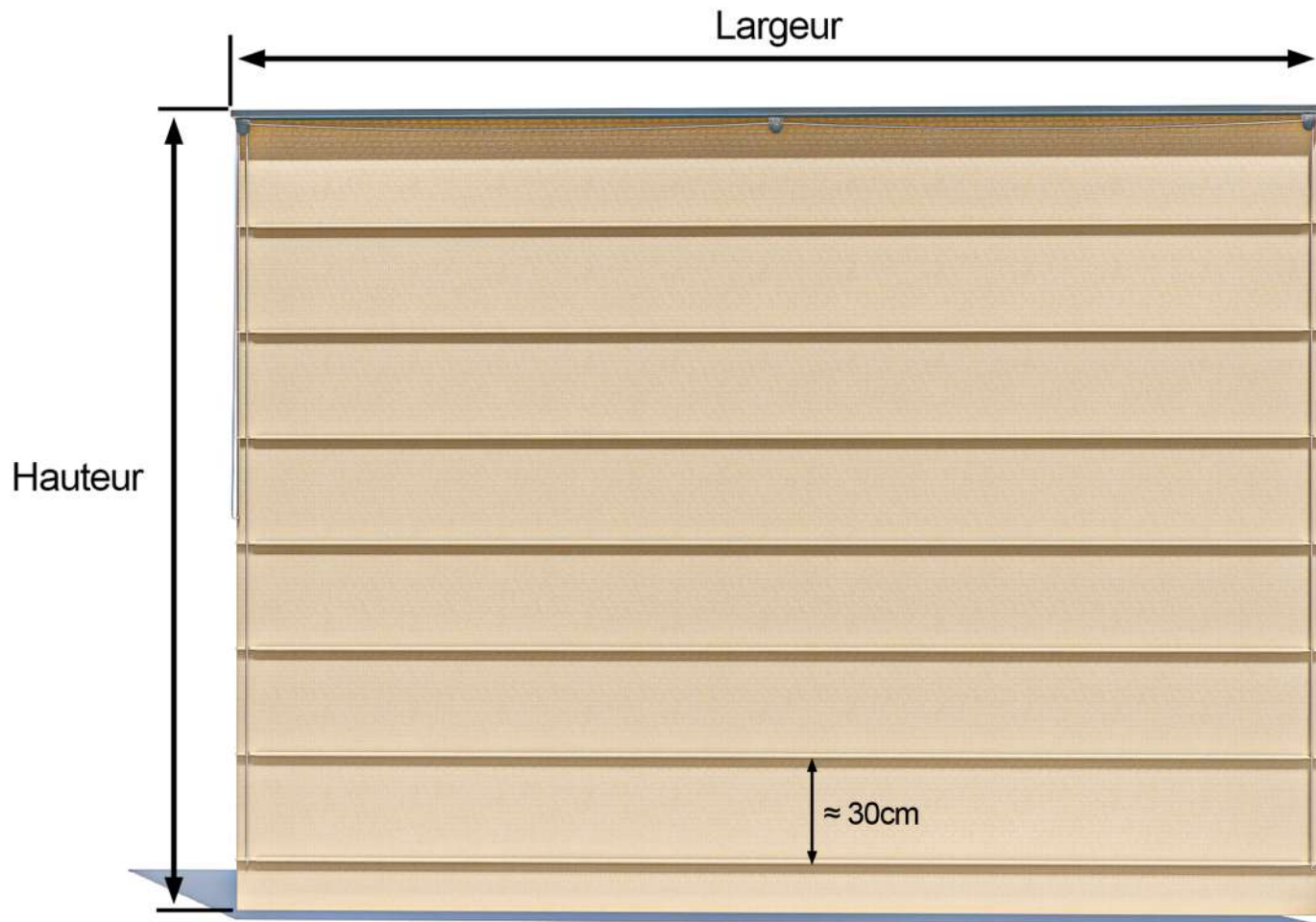

Largeur (en cm)

Cette dimension correspond à la largeur hors tout de votre toile ainsi que celle du profil.

Hauteur (en cm)

Cette dimension correspond à la hauteur de votre toile totalement dépliée, du haut du profil jusqu'au sol.

Encombrement du profil :

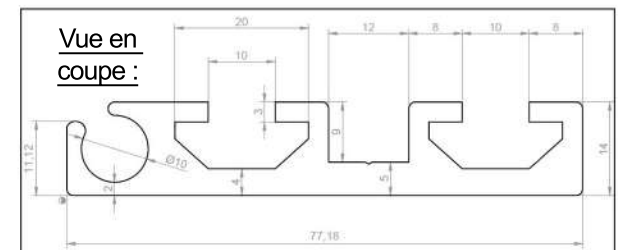
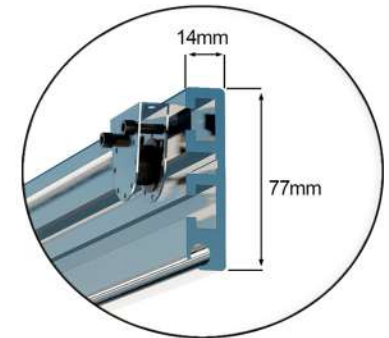

La hauteur détermine le nombre de plis, nous les réalisons tous les 30cm environ.

Exemple : Pour une hauteur de 250cm, nous réaliserons 8 plis de 31cm.